

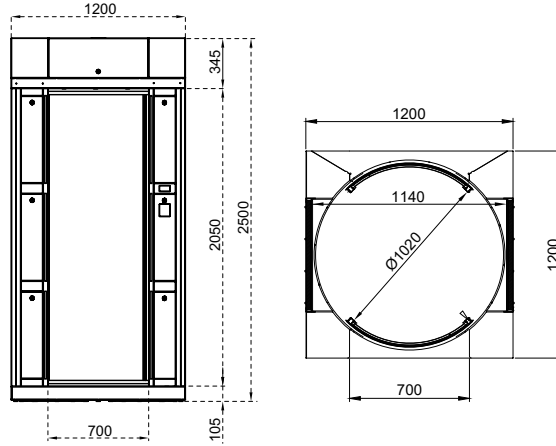

Ölçüler (mm)



Teknik Özellikler

Kullanım Ortamı	İç ortam.
Çalışma Isısı, Nem	-20°C/+68°C (ops. -50°C ısı pozitifleme ile), RH %95 yoğuşmaz.
Çalışma Yoğunluğu	%100, 7/24 kullanım.

Alt şase üzerine yerleştirilmiş 4 adet ana taşıyıcı kolona desteklenmiş cam duvarlarla tamamlanmış gövde ve 2 adet kilitle kapak ile tamamen kapalı tavadan oluşmuştur. Ana taşıyıcı kolonlar 3 bölümden oluşup elektronik sistem, kart okuyucu ve access kontrol sistemlerinin montajı için dizayn edilmiştir. Opsiyonel olarak geçiş koridoruna monte edilen bir kolon ile gerçek kişi doğrulama (biyometrik okuyucu sistemleri ile) için kontrol noktası da oluşturulabilir.

Gövde / Kapı Özelliği

Giriş ve çıkışta bulunan birbirinden tamamen bağımsız yanlarda kutu profillerle ve yuvarlatılmış cam duvarlardan oluşan dönen kapı yapısına sahiptir. Cam kapılar üzerinde bulunan pnömomatik basınç sensörlü lastik kapı fitili ve elektronik tork kontrollü sıkışma engelleyici sistem ile donatılmıştır.

Gövde	Elektrostatik toz boyalı (RAL 7021) çelik gövde ve 4+4 mm lamine (ops. BR sınıfı kurşun geçirmez) cam yan duvarlar
Kapı	Elektrostatik toz boyalı (RAL 7021) alüminyum profiller ve 4+4 mm yuvarlatılmış lamine (ops. BR sınıfı kurşun geçirmez) cam

İndikatörler / Aydınlatma Durum - Yönlendirme İndikatörü : DOT MATRIX ve dikey LED standart / Kabin içi LED aydınlatma standart.

Enerji Çalışma Voltajı : 110/220V AC 50/60 Hz. (%±10), 24V DC.
Enerji Sarfiyatı : Beklemede ~40W, geçiş anında ~130W (kullanılan aksesuar ve opsiyonlara göre değişiklik gösterir).

Çalışma Modu Sistem çift yönlü (bi-directional) olarak çalışır.
Çalışma modları dip switch, IOS ve/veya android app. üzerinden değiştirilebilir.
Giriş - çıkış kontrollü Giriş kontrollü, çıkış serbest Çıkış kontrollü, giriş serbest
Giriş - çıkış serbest Giriş çıkış kabin içi biyometrik kontrol modu
Müşteriye özel geçiş algoritmaları oluşturulabilir.

Çalışma Sistemi Elektromekanik motorlu hareketli kapılar ilk konumda her iki yöne kapalı durumdadır (ops. bir yön açık olabilir).
Turnike giriş sistemine bağlı olarak çalışan herhangi bir geçiş kontrol sistemine (3. parti ürünü) kişi okutma işlemi yapar. Geçiş kontrol sisteminden yetki onayı alınması üzerine ilk kapı açılır ve kişinin turnike içerisine girmesi sağlanır. Turnike tavanında bulunan varlık algılama sensörü içeride kişinin varlığını algıladığında ilk kapı kapanır (kişi içeri girmezse, ayarlanan süre sonunda kapı kapalı konuma gelir).

Kişinin içeride ve her iki kapının da kapalı olduğu durumda içeride bulunan varlık algılama ve ağırlık sensörleri ile tekrar kişinin varlığını kontrol eder, içeride kişi var ve geçiş hakkına sahip ise ikinci kapı açılır (yoksa ikinci kapı hiçbir zaman açılmayıp kişiyi geldiği yöne iade eder veya içeride kilitle tutar) kişi dışarı çıktığı andan itibaren ikinci kapı da kapanarak sistem bir sonraki geçiş için hazır hale döner.

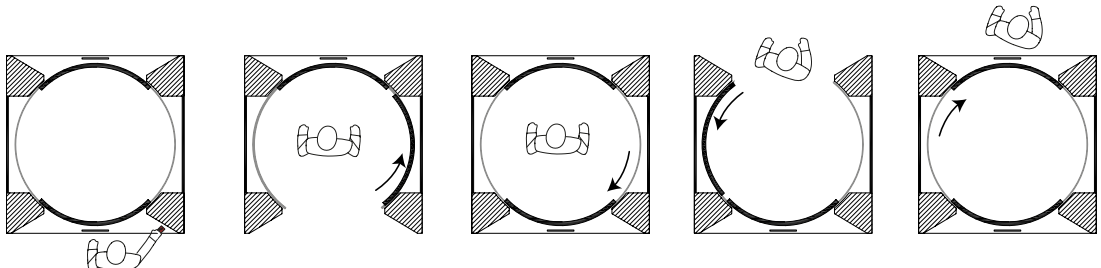

Turnike içerisinde opsiyonel olarak geçiş koridoruna monte edilen bir kolon üzerine gerçek kişi doğrulama (3. parti ürünü biyometrik okuyucu sistemleri ile) için kontrol noktası oluşturulabilir, kişi içeri girip kapılar kapalı pozisyonda iken 2. kez okutma yapar ve geçiş iznine bağlı olarak ikinci kapı açılarak kişi diğer bölüme geçip geçişini tamamlar veya geldiği yöndeki kapı açılarak geri iadesi sağlanır. İşlem sonunda kapı ilk konuma dönerek kilitli kalır.

Kabin içerisinde bulunan acil kurtarma butonuna basıldığında kişinin girdiği kapı otomatik olarak açılır ve sistem alarm verir (veya farklı şekilde programlanabilir).

Geçiş zamanında yapılamazsa, kapı zorlanırsa, geçiş alanında birden fazla kişi varsa, kişi gerekli geçiş yetkisine sahip değilse, acil kurtarma butonuna basılmışsa, iç sensörlerde istenmeyen durumlarda, sistem görsel ve/veya işitsel alarm üretir ve röle çıkışı verir.

Kontrol Sistemi

Turnikenin tüm fonksiyon, parametre ve çalışma modları kontrol kartı (mikroişlemci kontrollü) üzerinden ayrıca IOS ve/veya android app. ile değiştirilebilir. Firmware (yazılım) güncellenebilir. Turnike üzerinde yapılan geçmiş tüm fonksiyon güncellemeleri ve değişiklikler serverda saklanır ve geçmişe dönük kayıtlar izlenebilir.

Bütün inputlar opto-coupler korumalıdır.

Kuru kontak (ground control) ile kontrol edilebilir.

Her türlü geçiş kontrol ünitesi ile uyum içerisinde çalışır.

Ops. RS232, RS485 veya TCP/IP üzerinden fonksiyonları kontrol edilebilir.

Pozisyon kontrollü (encoder'li) motor tahrikli ve elektronik tork kontrollü sistemdir.

Tüm sensörler, motor, indikasyonlar, geçiş senaryoları ve alarmlar gibi fonksiyonları; üzerinde bulunan, programlanabilir mikroişlemci içeren elektronik kontrol ünitesi ile kontrol edilir.

Mikroişlemci sayesinde her hangi bir elektrik kesintisi sonrasında dahi yeniden ayarlama gerektirmez.

Elektronik kontrol ünitesi turnikenin ana taşıyıcı kolonları içine yerleştirilmiştir.

Enable/disable özelliği ile istendiğinde dışarıdan, geçiş izni alınsa bile geçiş engellenebilir.

Turnike titreşime dirençli, her kullanıcı talebini karşılayacak şekilde uyarlanabilen mikroişlemci kontrollü endüstriyel tasarıma sahiptir.

Her iki kapıya kumanda eden 2 ayrı motor tahrikli mekanik sistem tek bir elektronik kontrol ünitesi ile kontrol edilir.

Hareketli kapıların dönüş hızı ve limitlemeleri encoder kontrollü olarak P.I.D. sistemi ile yönetilir. Kanat dönüş hızları encoderdan alınan bilgi ile sürekli denetlenip motor sürücü kartı otomatik olarak hızı aynı seviyede tutar, yavaş veya hızlı dönüşe izin vermez.

Turnike mekanizmasını kontrol eden bir elektronik kontrol kartı içerir ve tüm hareketler, outputlar bu kart tarafından düzenlenir ve gerekirse PC için bir 485 protokol çıkışı bulunur (opsiyonel).

Geçiş Hızı

Geçiş kapasitesi (motorlu) : ~4 kişi/dk.

(Farklı geçiş kontrol sistemlerinin kullanımı geçiş kapasitesini değiştirebilir.)

Acil Durum Modu

Her iki kapı otomatik olarak açılarak sistem giriş ve çıkışta serbest geçiş koridoru oluşturur (fail safe). Yangın ikaz vb. sistemlerle uyumlu çalışır.

Acil durum sona erdiğinde sistem normal çalışma moduna döner.

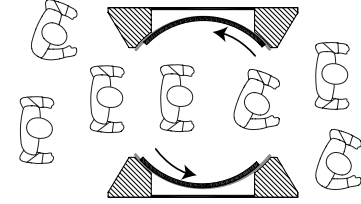

Enerji Kesintisi Durumu

Kanatlar el ile itilerek serbest geçiş koridoru oluşturulur (fail safe). Opsiyonel olarak (fail secure) giriş ve çıkışta kilitli olabilir. Fail secure opsiyonunda manuel anahtar ile geçiş serbest bırakılabilir.

Ağırlık

~460 kg

Emniyet

Hareketli kapılarda pnömatrik soft basınç sensörleri bulunur. Pnömatrik sensörlere ilave olarak, hareketli kapılarda elektronik tork kontrol özelliği eklenmiştir.

Geçiş alanında sürekli fresh air ventilasyon sağlanmaktadır.

Temizlik - Bakım, Manuel Müdahale

Turnikenin bir yönünde anahtarla kumanda edilen programlanabilir bir buton (key-switch) bulunur. Standart olarak temizlik, bakım ve çeşitli gereksinim (dışarıdan manuel müdahale ile içerideki kişinin tahliyesi, 1. veya 2. kapının serbest bırakılması vb.) için bir kapıyı açacak şekilde ayarlanmıştır. Tercihe göre buton farklı fonksiyonlar için programlanabilir.

Opsiyonel Özellikler ve Aksesuarlar

Kabin içi biyometrik sistem montaj kolonu, okuyucu montaj braketi, her türlü güvenlik sensörü ve dedektörleri için montaj/bağlantı hazırlığı, BR sınıfı kurşun geçirmez cam, farklı renk seçenekleri, manuel anahtar (fail secure opsiyonuyla), RS232-RS485-TCP/IP modülleri, ısı pozitifleyici, farklı gövde ve kapı malzemeleri, battery back-up, limitör, motorlu kart toplama ünitesi ve kart toplama kovası, vb.



