



550 ve 900 mm geçiş genişliği kombinasyonu oluşturulabilir.

Teknik Özellikler

Kullanım Ortamı	İç ortam.	
Çalışma Isısı, Nem	-20°C/+68°C, RH %95 yoğunlaşmaz.	
Çalışma Yoğunluğu	%100, 7/24 kullanım.	
Malzeme Özelliği	Gövde	304 kalite satine zımpara desenli paslanmaz çelik (ops. 316 kalite), yan duvarlar akrilik panel
	Üst Kapak	10 mm temperli siyah renklendirilmiş cam
	Kanat	10 mm temperli cam, 900 - 1200 - ops.1500 mm kanat yüksekliği seçenekleri
İndikatörler	Yönlendirme ve Geçiş İndikatörü : Dikey LED ve üst kapakta kayar asteroid animasyonlu LED standart.	
Enerji	Çalışma Voltajı	: 110/220V AC 50/60 Hz. (%±10), 24V DC.
	Enerji Sarfiyatı (single)	: Beklemede ~8W. Geçiş anında ~38W
	Enerji Sarfiyatı (center)	: Beklemede ~16W. Geçiş anında ~38+38W.
Çalışma Modu	Sistem çift yönlü (bi-directional) olarak çalışır.	
	Çalışma modları dip switch üzerinden değiştirilebilir.	
	Giriş - çıkış kontrollü	Giriş - çıkış serbest
Çalışma Sistemi	Giriş kontrollü, çıkış serbest	
	Çıkış kontrollü, giriş serbest	
	Hızlı geçişler için elektronik tork ve sensör kontrollü, geçiş yönünde açılan kanat hareketi sağlayan elektromekanik motorlu sistemdir. Bir geçiş koridoru oluşturabilmek için minimum iki adet single ünite kullanılmalıdır. Elektromekanik motorlu hareketli kanatlar ilk konumda kapalı durumdadır. Turnike giriş sistemine bağlı olarak çalışan herhangi bir geçiş kontrol sistemine (3. parti ürünü) kişi okutma işlemi yapar. Geçiş onayı alınması üzerine kanatlar açılır ve koridor boyunca bulunan çapraz taramalı sensör yapısı ile kişinin geçişi izlenir ve geçiş tamamlandığında kanatlar kapanır. Peşpeşe kart okutmalarda kanat kapanmadan kişilerin geçişinin tamamlanması beklenir, son kişi geçişini tamamladığında kanat kapanır. Kişi kanatlar arasındayken sensörler sayesinde kanatlar hareket etmez, kişiye zarar vermez. Ayrıca kanatların kapanması sırasında elektronik tork kontrol sistemi sürekli devrededir. Geçiş koridoru boyunca konumlandırılmış sensörler sayesinde valiz tespiti yapılarak güvenli ve konforlu bir geçiş sağlanır. Tailgate ve kaçak geçiş girişimlerinde sistem görsel ve işitsel alarm verir. Dahili diagnostik ekranı üzerinden sistem mesaj kodları görüntülenebilir.	
Kontrol Sistemi	Turnikenin tüm fonksiyon, parametre ve çalışma modları kontrol kartı (mikroişlemci kontrollü) üzerinden değiştirilebilir. Bütün inputlar opto-coupler korumalıdır. Kuru kontak (ground control) ile kontrol edilebilir. Her türlü geçiş kontrol ünitesi ile uyum içerisinde çalışır. Ops. RS232, RS485 veya TCP/IP üzerinden fonksiyonları kontrol edilebilir.	
	Kanat açılış / kapanış süresi	: ~0,8-1,2 sn. (cam yüksekliğine göre değişir.)
	Serbest geçiş modu	: ~50 kişi/dk Nominal : ~25 kişi/dk
Geçiş Hızı	(Farklı geçiş kontrol sistemlerinin kullanımı nominal geçiş sayısını değiştirebilir.)	
Acil Durum Modu	Kanatlar istenilen yöne açılarak (dipswitch üzerinden ayarlanır) sistem giriş ve çıkışta serbest geçiş koridoru oluşturur. Yangın ikaz vb. sistemlerle uyumlu çalışır. Acil durum sona erdiğinde sistem normal çalışma moduna döner.	
Enerji Kesintisi Durumu	Kanatlar giriş veya çıkış yönüne el ile itilerek serbest geçiş koridoru oluşturur (fail safe). Kanatlar opsiyonel dahili batarya yardımıyla istenen yöne açılarak (dipswitch üzerinden ayarlanır) serbest geçiş koridoru oluşturur.	
Ağırlık	Single : ~70 kg	Center : ~85 kg
Opsiyonel Özellikler ve Aksesuarlar	Kablosuz uzaktan kumanda (alıcı-verici), manuel kumanda, okuyucu montaj braket, motorlu kart toplama ünitesi ve kart toplama kovası, jeton yuvası ve kovası, tekli/çoklu tanıtmalı para/jeton yuvası ve kovası, battery back-up, dahili batarya, RS232-RS485-TCP/IP modülleri, farklı kanat yükseklikleri, 316 kalite paslanmaz çelik, 304 kalite paslanmaz çelik üzeri elektrostatik toz boyalı, alt pleyt, paslanmaz çelik üst kapak vb.	

PG 03 55 PADDLE GATE

CAME  **ÖZAK**

TEKNİK ÖZELLİKLER

Ölçüler (mm)

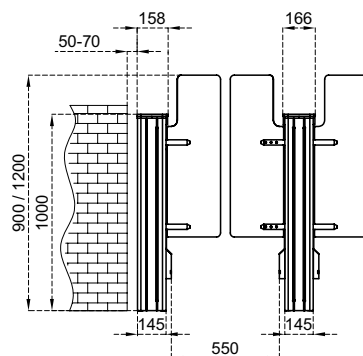
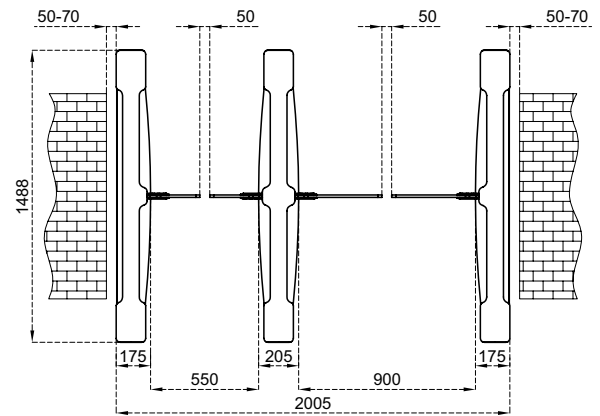
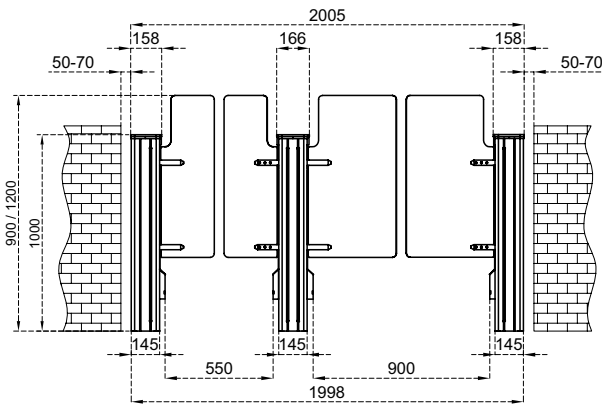
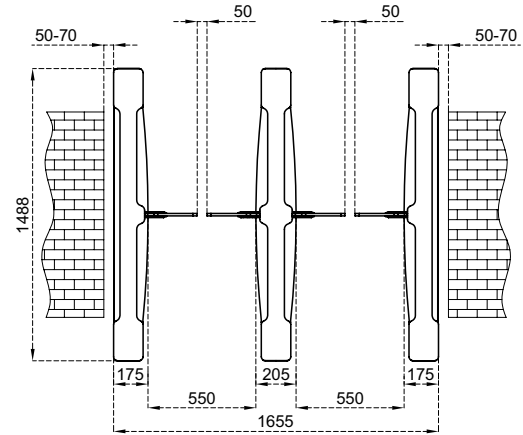
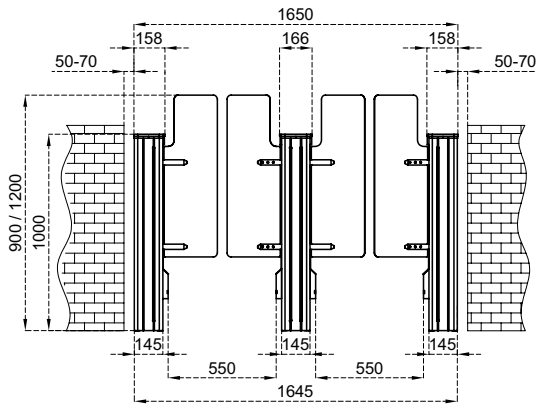
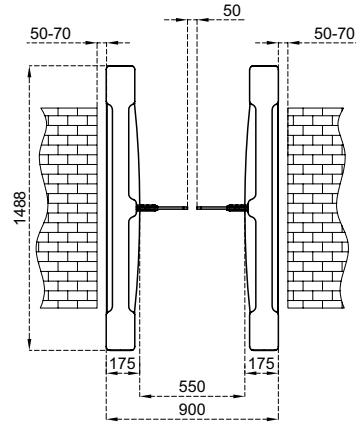
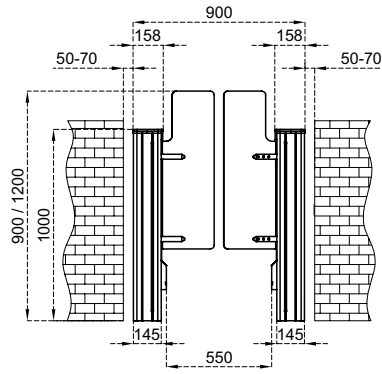

+ ... n ... +

